

SRGFS-ALK-SET 五角槽埋头螺栓(带芯型 / 带尼龙熔敷)压花垫圈

SUS 不锈钢 防松件 防破坏

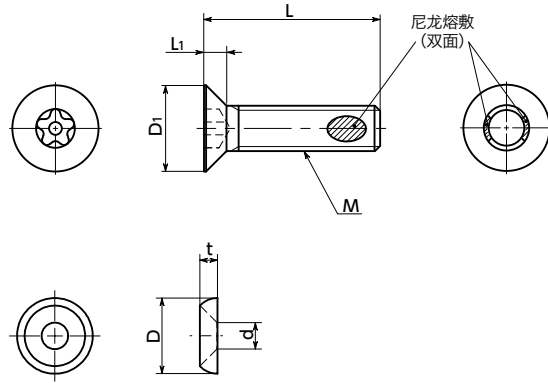

● 材质、表面处理



SRGFS-ALK-SET	
螺纹主体	SUSXM7
螺纹主体强度等级	相当于 A2-50
尼龙熔敷	尼龙 11
压花垫圈	SUS303

- 带尼龙熔敷五角槽埋头螺栓 **SRGFS-ALK** 和压花垫圈 **SWAS-RW** 的套件。
- 可不用沉孔加工而直接使用 **SRGFS-ALK**。
- 通过螺丝部熔敷的尼龙的摩擦阻力来抑制螺丝回转。
- 由于可抑制回转, 即使已失去连接力, 仍可以防止螺丝脱落。
- 尼龙熔敷的耐热温度为 120°C。
- 使用普通工具无法安装或拆卸。
- 请将专用螺丝批头 **SRGB** 与专用磁性螺丝刀 **SRD** 组合使用以进行安装、拆卸。

● 用途

设备和装置的拆分、防破坏
 室外设备的防盗、防破坏
 安全防范措施
 安全措施
 防止螺丝回转、脱落



单位: mm

型号	M (粗牙)		L	D1	L1	D	d	t	适用螺丝批头	适用磁性螺丝刀	质量 (g)	每包数量
	螺纹公称直径	螺距										
SRGFS-M4-ALK-SET	M4	0.7	10	8	2.3	12	4.5	2.5	SRGB-4	SRD-6.35	1.03 - 1.78	10
SRGFS-M5-ALK-SET	M5	0.8	10	10	2.8	14	5.5	3	SRGB-56	SRD-6.35	1.73 - 5.27	10
SRGFS-M6-ALK-SET	M6	1	12	12	3.4	16	6.5	3.5	SRGB-56	SRD-6.35	3.04 - 9.63	10

● 数量未满足 1 包的订单, 会另外收取手续费。详情请垂询散装零售服务。

● 相关产品

备有适用螺丝批头 **SRGB**。→ P. xxxx



备有专用磁性螺丝刀 **SRD**。→ P. xxxx



● 型号指定

SRGFS-M5-16-ALK-SET



1 散装零售 → P.xxxx	无尘洗净·无尘包装 → P.xxxx	螺纹切割 → P.xxxx	防松动 → P.xxxx	防脱落加工 → P.xxxx
可对应, 费用另计	可对应, 费用另计	不可对应	不可对应	不可对应