

型号	最大装载质量 (kg)	容许力矩*1 (N·m)	保持扭矩*2 (N·m)	质量 (g)
DKSW-120-45-LD	100	125	30	3200

*1: 对于从安装在旋转部的操作盘承受的偏载荷的容许值。
 *2: 保持扭矩是在未安装操作盘的状态下, 以最大紧固力(5.5kN)紧固夹手柄时产生的参考最大保持扭矩。紧固强度不同, 保持扭矩也会发生变化。

● 附带2个止动螺栓。

● 材质、表面处理

	DKSW
主体	铝合金 静电喷涂(亚光黑)
旋转部	铸铁 低温镀黑铬处理
定位板	钢 四氧化三铁保护膜(黑)
楔形支架	不锈钢
夹手柄	锌压铸件 静电喷涂(亚光黑)
止动螺栓 M6×10	钢 四氧化三铁保护膜(黑)
止动螺丝(润滑脂注油口) M6×6	钢 四氧化三铁保护膜(黑)



● 相关产品

有与 **DKSW** 组合使用的高度调整用立管 **DKSP**。→ P.xxxx



● 型号指定

DKSW-120-45-LD



- 固定、旋转机床等的操作盘的单元。
- 在旋转部顶面安装操作盘。
- 操作盘配线可以从 **DKSW** 中央的孔穿过。
- 通过紧固夹手柄, 可以锁定操作盘的旋转。
- 通过拉动夹手柄的杠杆部分, 可以在紧固后将杠杆部分的角度变更到任意位置。
- 通过在 **DKSW** 底面的任意位置安装附带的止动螺栓, 可以限制定位板的旋转角度, 设定操作盘的旋转角度。可以在60°到360°的范围内设定旋转角度。有关详细信息, 请参阅“旋转角度设定表”。

● 操作盘产生的力矩载荷和操作扭矩

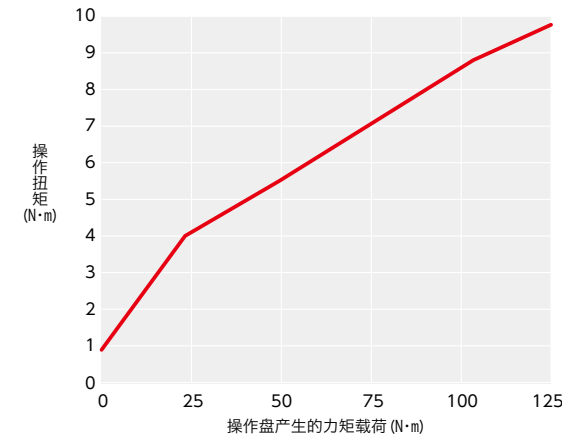

- 操作扭矩是初始测量值, 不是持续使用的保证值。
- 力矩载荷为 ON·m 时的操作扭矩是不安装操作盘、以单元单体测得值。

● 耐久试验数据

< 试验条件 >

操作盘产生的力矩载荷: 125 N·m

1个循环的动作 : 将操作盘旋转约60°, 返回到原来的位置

试验循环次数 : 21000次

润滑脂追加注油 : 无

< 操作扭矩的变化 >

试验前 : 10 N·m

试验后 : 22 N·m

⚠ 使用注意事项

- 请将旋转部朝上使用。以其他方向使用可能会导致损坏。
- 转动操作盘时, 请慢慢转动, 以免对止动螺栓造成较大的冲击。如果对止动螺栓施加较大的冲击, 则止动螺栓可能会折断, 从而无法限制操作盘的旋转角度。
- 转动操作盘时, 请确保操作盘周围没有人。操作盘与人接触时, 可能会导致人员受伤。
- 在不使用止动螺栓的情况下, 操作盘的旋转不受限制。请注意避免配线扭曲。
- 在搭载使用的操作盘时, 请计算操作盘产生的力矩载荷并进行确认。如果操作盘产生的力矩载荷低于容许力矩值, 则可以搭载。

● 操作盘产生的力矩载荷计算例

< 条件 >

操作盘质量 : 30kg

从旋转单元旋转轴到操作盘重心的水平距离: 112mm

操作盘的载荷

= 操作盘质量 × 重力加速度

= 30kg × 9.8

= 294N

操作盘产生的力矩载荷

= 从旋转单元旋转轴到操作盘重心的水平距离 × 操作盘的载荷

= 0.112m × 294N

= 32.9N·m

由于 32.9N·m < 125N·m, 因此可以搭载操作盘

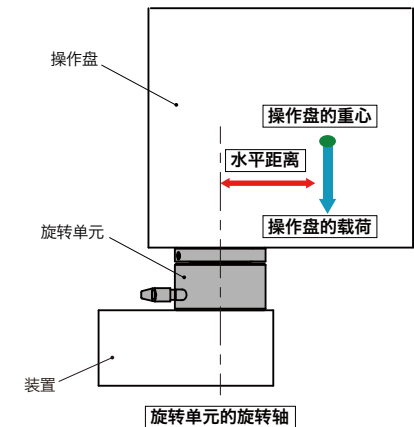

● 安装

① 限制操作盘旋转角度时*1

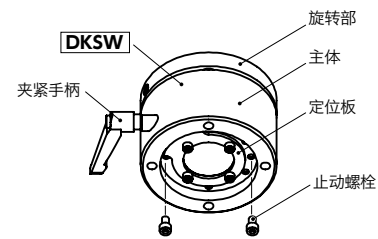

操作盘旋转示意图

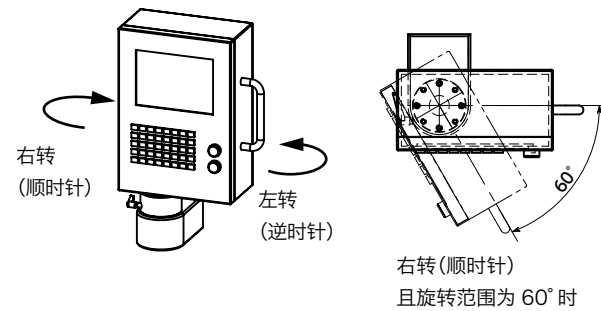

通过附带止动螺栓的安装位置和定位板位置的共同作用，可以限制操作盘的旋转角度。*2

有关旋转角度的设定，请参阅“旋转角度设定表”。在松开夹紧手柄的状态下，转动旋转部或主体，安装止动螺栓。

(参考紧固扭矩：3N·m)

设定旋转角度后，在与表的基准位置一致的状态下，紧固夹紧手柄，锁定旋转。

*1：在不限制操作盘旋转角度的情况下，不需要进行此项操作。

*2：不需要拆卸定位板。

② 从上方固定 DKSW 时

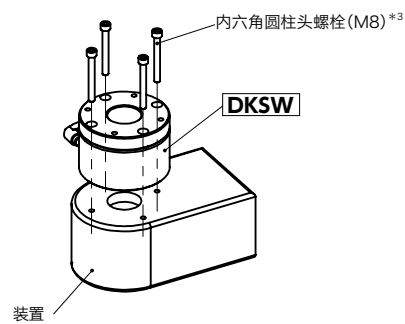

为了从上方穿过内六角圆柱头螺栓(M8)*3，在松开夹紧手柄的状态下，使旋转部的通孔与主体的螺孔的相位一致。相位一致后，紧固夹紧手柄，锁定旋转。

用4个内六角圆柱头螺栓(M8)*3将DKSW固定到装置上。

②' 从下方固定 DKSW 时

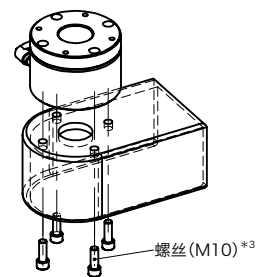

用4个螺丝(M10)*3固定DKSW。

③ 用4个螺丝(M8)*3固定操作盘。

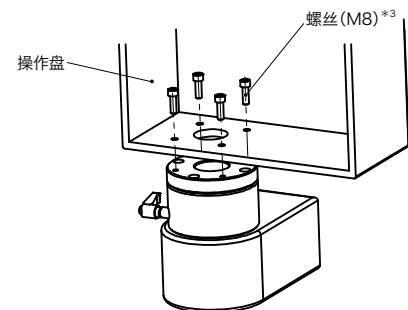

*3：不附带螺丝。

● 润滑脂注油方法

DKSW 在出厂时已封入润滑脂。安装时不需要注油。

请根据用户的使用情况进行维护。注油时，请按以下顺序进行注油。

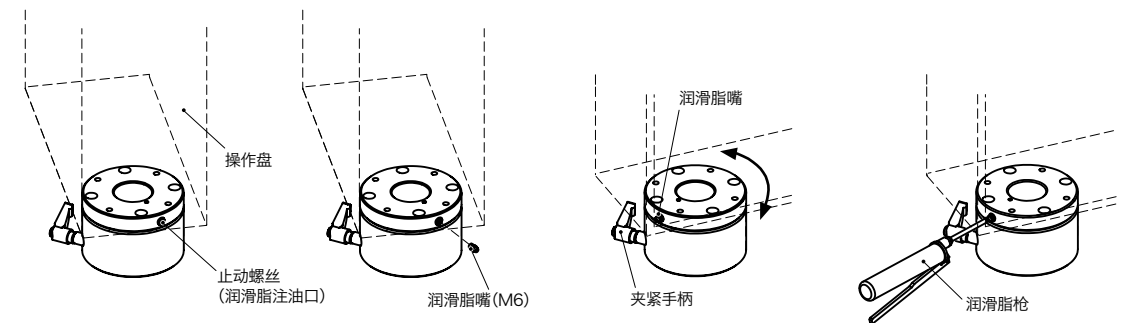

① 用六角扳手*1 拆下止动螺丝(润滑脂注油口)。

② 在拆卸止动螺丝后的孔中，安装润滑脂嘴(M6)*2。

③ 转动操作盘，使润滑脂嘴尽可能靠近夹紧手柄后，紧固夹紧手柄，锁定旋转。

④ 用润滑脂枪注入5.5cc以上的润滑脂*3。

*1：止动螺丝的内六角孔的对边宽度公称为3mm。

*2：不附带润滑脂嘴。

*3：请使用稠度为1的锂基润滑脂。