

UTAC-1

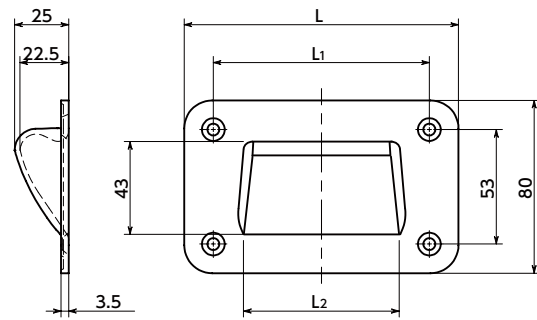

UTAC-2

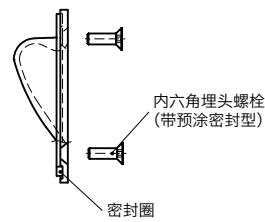

● 材质、表面处理



	UTAC-1	UTAC-2
主体	锌压铸件 静电喷涂(各种颜色)	锌压铸件 静电喷涂(各种颜色)
内六角埋头螺栓	—	不锈钢
预涂密封圈	—	尼龙
密封圈	—	NBR(黑)

单位: mm

型号	L	L1	L2	L3	容许载荷* ¹ (N)	质量(g)	附带螺丝尺寸
UTAC-127-1	127	100	72	88	1000	248	—
UTAC-155-1	155	128	99	115	1000	291	—
UTAC-127-2	127	100	72	88	1000	250	M5×16
UTAC-155-2	155	128	99	115	1000	310	M5×16

* 1: 用手时的容许载荷。

- 嵌入型拉手。
- 可提起、拉拽使用。
- 可根据产品符号选择有无密封圈。



产品符号	密封圈
UTAC-1	无
UTAC-2	有

- 带密封圈的 **UTAC-2** 可防止异物或液体侵入安装面的间隙中。防护等级为IP66。
- **UTAC-2** 附带4颗头部实施了预涂密封的内六角埋头螺栓。
- 分为2种颜色。可根据型号的末尾符号进行选择。

末尾符号	颜色
BK	亚光黑
SG	亚光银

● 安装尺寸

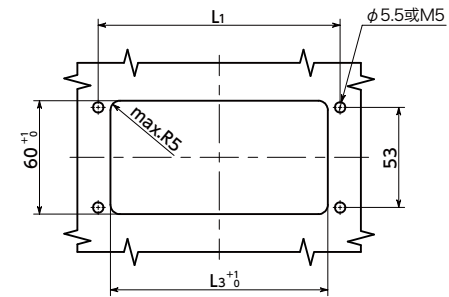

● 安装

请使用埋头螺栓(螺纹直径: M5)安装。
不附带螺母。需要时请另行准备。

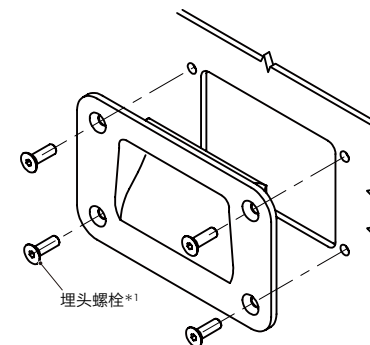
* 1: **UTAC-1** 不附带埋头螺栓。

● 型号指定

UTAC-127-1 -BK

1

2

无尘洗净·无尘包装 → P.xxxx

激光刻印 → P.xxxx

不可对应

不可对应