

PCV-A

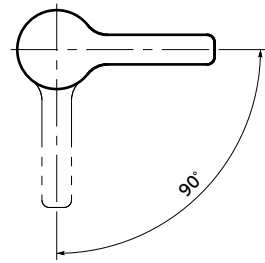

● 通常时

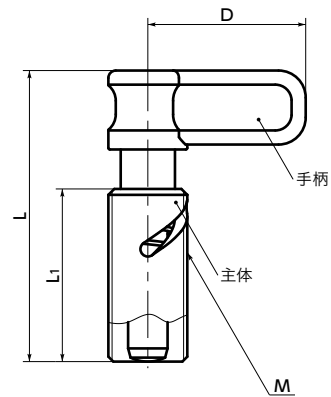

● 手柄旋转时

PCV-AK

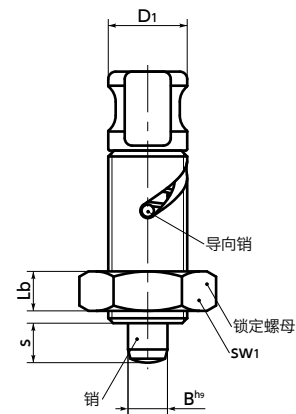

● 材质、表面处理

	PCV-A / PCV-B / PCV-C	PCV-AK / PCV-BK / PCV-CK
手柄	尼龙6(亚光黑)	尼龙6(亚光黑)
主体	SUM22L 三价铬酸盐处理	SUM22L 三价铬酸盐处理
销	SUS303	SUS303
弹簧	SUS301	SUS301
锁定螺母		S45C 三价铬酸盐处理



PCV-B

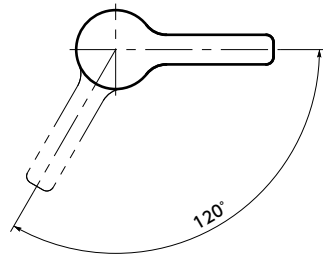

PCV-BK

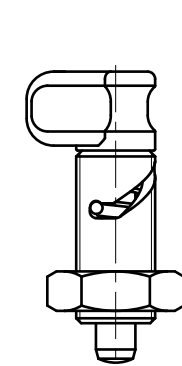

PCV-C

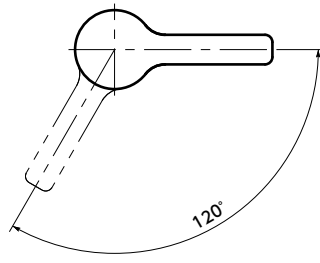

PCV-CK

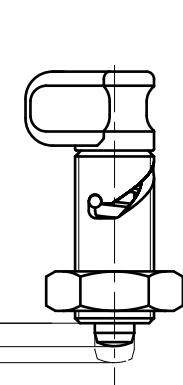

● 型号指定

PCV-6-BK



● 通常在主体中收纳销的分度柱塞。旋转手柄进行销的插拔操作。

● 3种操作型实现标准化。

PCV-A PCV-AK —标准型

90° 旋转手柄，销会弹出。松开手柄时，在内置弹簧力的作用下复位。

PCV-B PCV-BK —带固定机构

120° 旋转手柄，销会弹出。在120° 位置时，即使松开手柄，销也不会复位。

将手柄略向相反方向旋转时，在内置弹簧力的作用下销复位。

PCV-C PCV-CK —带锁定机构

将手柄旋转120° 时，销会弹出，导向销卡入主体的槽内并锁定。

解除锁定时，在略微按压手柄的同时向相反方向旋转。略微旋转手柄时，在内置弹簧力的作用下销复位。

PCV-BK



● 可根据型号的末尾符号选择操作类型及锁定螺母的有无。

末尾符号	操作类型	锁定螺母
A	标准型	无
AK	标准型	有
B	带保持机构	无
BK	带保持机构	有
C	带锁定机构	无
CK	带锁定机构	有

PCV-A 无锁定螺母 PCV-AK 带锁定螺母

型号	B	s	s1	M(细牙)		D	D1	L	L1	Lb	sw1	载荷(N) min./max.	销的 剪切载荷(N)	质量(g)
				螺纹公称直径	螺距									
PCV-6-A	6	8		M16	1.5	32	16	60	35			7 / 16.5	2620	54
PCV-8-A	8	8		M16	1.5	32	16	60	35			7 / 16.5	4660	55
PCV-6-AK	6	8		M16	1.5	32	16	60	35	8	24	7 / 16.5	2620	72
PCV-8-AK	8	8		M16	1.5	32	16	60	35	8	24	7 / 16.5	4660	73

单位: mm

PCV-B 无锁定螺母 PCV-BK 带锁定螺母

型号	B	s	s1	M(细牙)		D	D1	L	L1	Lb	sw1	载荷(N) min./max.	销的 剪切载荷(N)	质量(g)
				螺纹公称直径	螺距									
PCV-6-B	6	8		M16	1.5	32	16	60	35			7 / 16.5	2620	54
PCV-8-B	8	8		M16	1.5	32	16	60	35			7 / 16.5	4660	55
PCV-6-BK	6	8		M16	1.5	32	16	60	35	8	24	7 / 16.5	2620	72
PCV-8-BK	8	8		M16	1.5	32	16	60	35	8	24	7 / 16.5	4660	73

单位: mm

PCV-C 无锁定螺母 PCV-CK 带锁定螺母

型号	B	s	s1	M(细牙)		D	D1	L	L1	Lb	sw1	载荷(N) min./max.	销的 剪切载荷(N)	质量(g)
				螺纹公称直径	螺距									
PCV-6-C	6	6	8	M16	1.5	32	16	60	35			7 / 16.5	2620	54
PCV-8-C	8	6	8	M16	1.5	32	16	60	35			7 / 16.5	4660	55
PCV-6-CK	6	6	8	M16	1.5	32	16	60	35	8	24	7 / 16.5	2620	72
PCV-8-CK	8	6	8	M16	1.5	32	16	60	35	8	24	7 / 16.5	4660	73

单位: mm