

DKB 键盘固定零件 - 固定型

铝型材
墙面面板·钣金
铝型材端面
管

构造

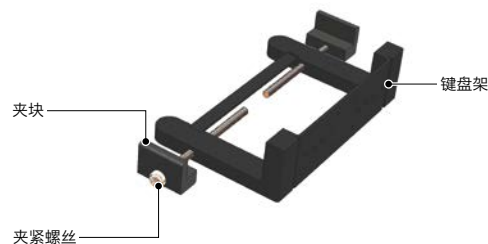

● 材质、表面处理

| | DKB | DKB-AA / DKB-PB |
|------|------------------|-----------------|
| 键盘架 | ADC12 静电喷涂 | |
| 夹块 | ADC12 静电喷涂 | |
| 夹紧螺丝 | SWRCH 三价铬酸盐处理 | |
| 托架 | - | A6063 阳极氧化处理 |

● 选购件

- 选购件可附带鼠标垫 **DKMP**。
- 左右均可安装。

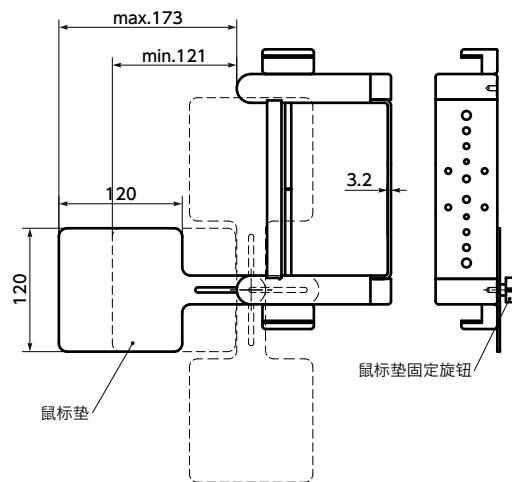
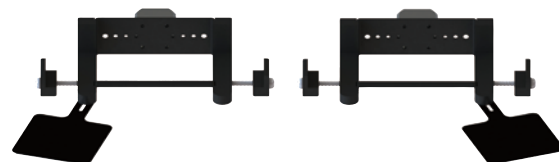

| 型号 | 质量 (g) |
|-------------|--------|
| DKMP | 288 |

● 材质、表面处理

| | DKMP |
|---------|--------------|
| 鼠标垫 | SPCC 静电喷涂 |
| 鼠标垫固定旋钮 | 尼龙6 |



- 可将键盘完全固定在安装对象上。
- 通过紧固夹紧螺丝，可切实固定键盘，防止掉落。
- 从B5尺寸的笔记本电脑到宽500mm的键盘均可装配。
- 根据安装对象的种类，备有3种FPD固定件®。
 - 铝型材用/墙面面板，钣金用—**DKB**
 - 铝型材端面安装用—**DKB-AA**
 - 圆管用—**DKB-PB**
- 出厂时附带2个尺寸的夹紧螺丝(十字槽盘头小螺钉)。
 - M6×40：键盘宽度为256mm - 280mm时使用。
 - M6×140：键盘宽度为280mm - 500mm时使用。

● 用途

机床/医疗机械/FPD制造装置/半导体生产设备/包装机械/食品机械

● 型号指定

DKB-500-AA-40 键盘固定零件

产品符号 **1** **2**

DKMP 鼠标垫

3

型号例：DKB-500, DKB-500-PB-42.7

● 铝型材用/墙面面板、钣金用



| 型号 | 质量 (g) |
|----------------|--------|
| DKB-500 | 800 |

● 铝型材端面安装用



| 型号 | B | 质量 (g) |
|----------------------|----|--------|
| DKB-500-AA-40 | 40 | 970 |

- 附带内六角短头螺栓 (M8×16mm)。

● 圆管用



| 型号 | D | L1 | L | 质量 (g) |
|----------------------|------|-----|-----|--------|
| DKB-500-PB-** | 28 | 174 | 198 | 1130 |
| | 30 | | | 1130 |
| | 34 | 178 | 206 | 1120 |
| | 40 | | | 1110 |
| | 42.7 | | | 1105 |

- 贴有固定用的橡胶垫。

● 安装孔部详图

